

平成26年3月24日

各 位

東京都板橋区上板橋三丁目1番1号

**株式会社東武ストア**

TEL 03—5922—5111

FAX 03—5398—1895

**業務組織の一部変更並びに人事異動のお知らせ**

平成26年4月1日付けにて、下記のとおり業務組織の一部変更並びに人事異動を行いますので、お知らせいたします。

**記**

**1. 業務組織の一部変更**

営業企画本部内の業務改革推進室及び監査室内のリスク管理課を社長直轄の経営企画部内に移管する。

**2. 人事異動**

(新 職)

取締役  
営業企画本部副本部長  
兼業務改革推進室長

取締役  
経営企画部長

顧問  
営業企画本部付

(旧 職)

取締役  
営業企画本部副本部長  
兼業務改革推進室長兼経営企画部長  
榛 沢 雅 己

社外取締役 大 浦 理  
(丸紅株式会社出身)

高 鷲 光 洋

以 上

# 業務組織図(新)

(平成26年4月1日現在)

お 客 様

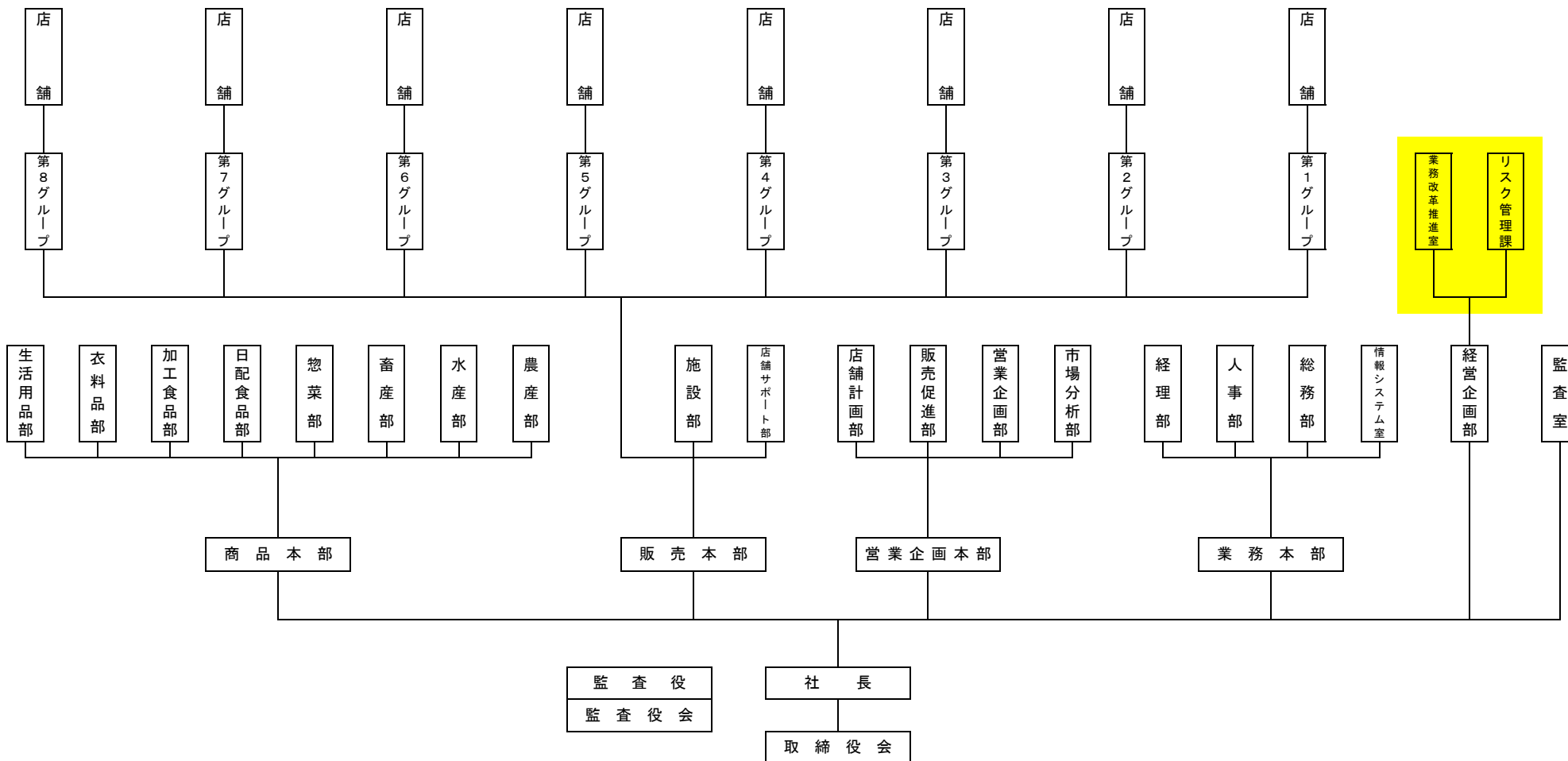

# 業務組織図(旧)

(平成26年3月1日現在)

お客様

